

Bomba para Agua y Lodos* XJS 50

Especificación:

- Bomba eléctrica Sumergible
- Curva 175.
- Sumergencia máxima: 20 m.
- Temperatura Máx. del líquido bombeado a máx potencia y en servicio continuo: 40° C.
- Paso de sólidos: 48 x 60 mm.
- **Aguas con lodo***

Motor eléctrico:

- Motor Trifásico 50 Hz
- Potencia Motor: 5.6 Kw
- Velocidad: 2930 rpm 2 Polos
- Consumo 11.3 Amp.
- Conexión Directa

Codos de descarga:

- 4" para manguera.

Peso:

- 59 kg (sin cable)

Material:

- Carcasa Motor: Aluminio
- Eje Rotor: Acero Inoxidable
- Voluta / Impulsor: Fundición Nodular

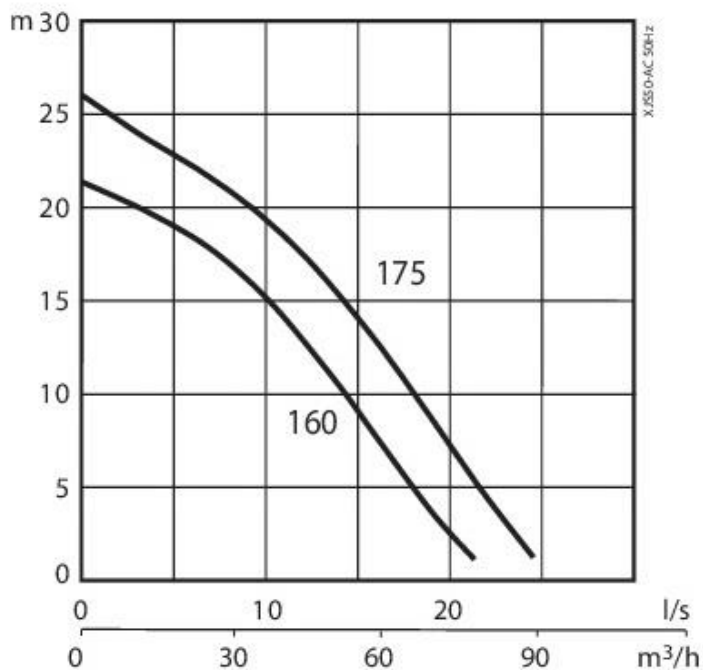
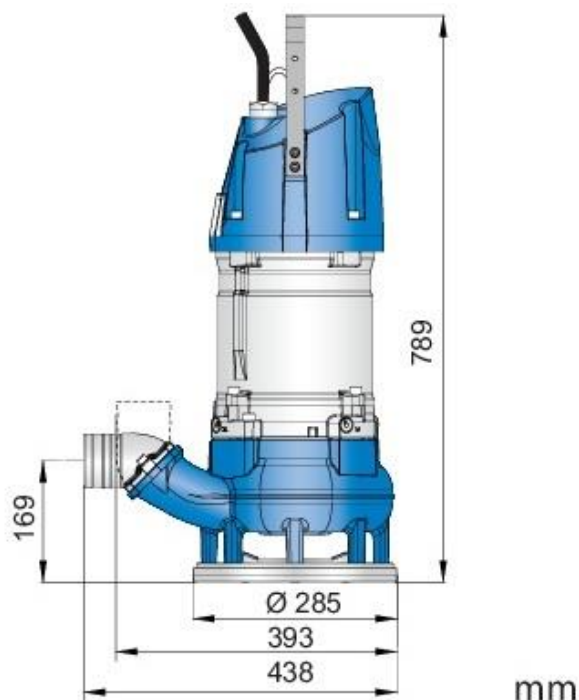



WWW.ISIVAL.CL