

# Bomba para Aguas Limpia\* XJ 50

## Especificación:

- Bomba eléctrica Sumergible
- Sumergencia máxima: 20 m.
- Temperatura Máx. del líquido bombeado a máx potencia y en servicio continuo: 40° C.
- Paso de sólidos: 22 x 7.5 mm
- **Aguas limpias sin solido en suspensión.\***

## Motor eléctrico:

- Motor Trifásico 50 Hz
- Potencia Motor: 5.6 Kw
- Velocidad: 2930 rpm 2 Polos
- Consumo 11.3 Amp.
- Conexión Directa

## Codos de descarga:

- 4" para manguera.

## Peso:

- 60 Kg

## Material:

- Carcasa Motor: Aluminio
- Eje Rotor: Acero Inoxidable
- Voluta / Impulsor: Fundición Nodular

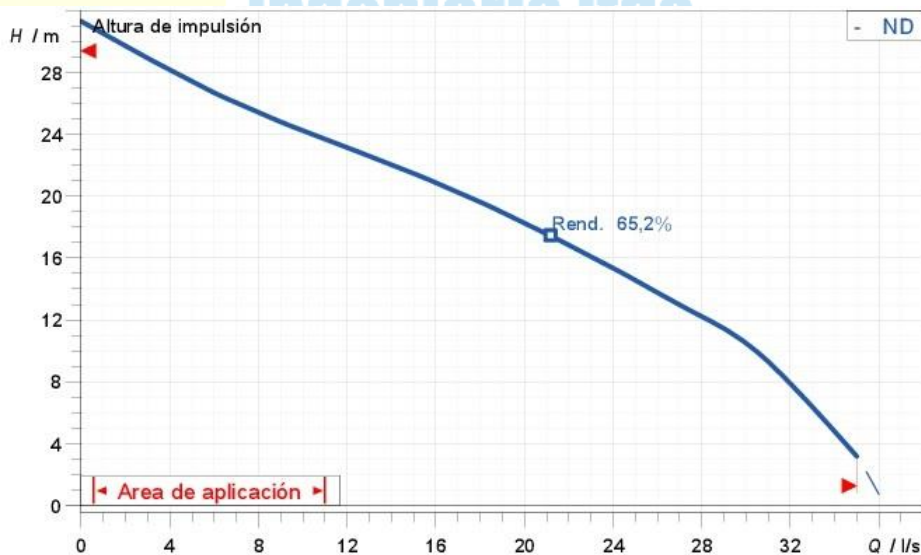
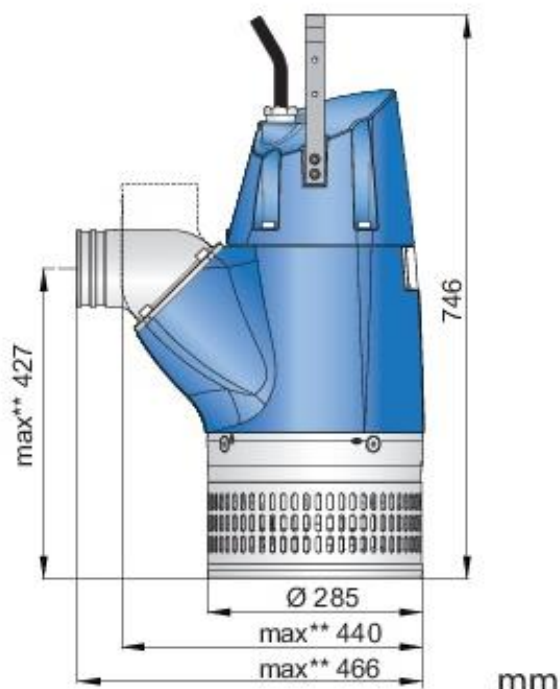



[WWW.ISIVAL.CL](http://WWW.ISIVAL.CL)