

Bomba para aguas Limpias* J 604

Especificación:

- Bomba eléctrica sumergible.
- Curva ND: Media Altura.
- Sumergencia máxima: 20 m.
- Temperatura máx. líquido bombeado a máx. potencia y en servicio continuo: 40°C.
- Paso aberturas del colador 12 x 60 mm.
- **Aguas Limpias sin sólidos en suspensión**

Motor Eléctrico:

- Motor trifásico, 50Hz.
- Potencia Motor: 56 Kw.
- Velocidad: 1450 r.p.m. 4 Polos
- Consumo 110 Amp.
- Incluye Tablero

Codos de Descarga:

- 8" y 10" para manguera.

Peso:

- 525 Kg, sin cable.

Material:

- Eje: Acero Inoxidable
- Impulsor: Fundición blanca.
- Colador: Acero Inoxidable
- Carcasa: Aluminio.

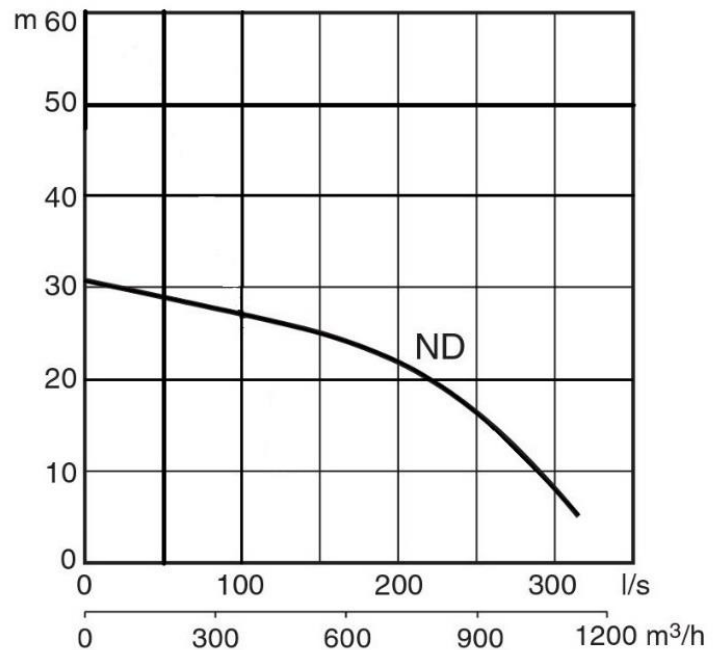
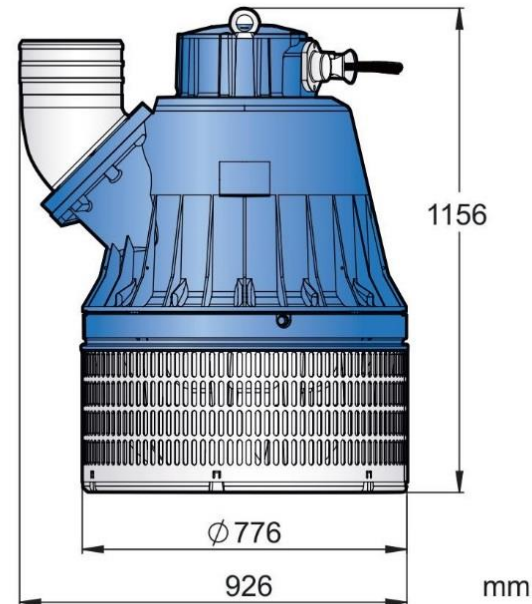



WWW.ISIVAL.CL