

Bomba para aguas Limpias* J 205

Especificación

- Bomba eléctrica sumergible.
- ND: Media Altura
- Sumergencia máxima: 20 m.
- Temperatura máx. liquido bombeado a máx. potencia y en servicio continuo: 40°C
- Paso aberturas del colador: 8 x 34 mm.
- **Aguas limpias sin solido en suspensión.**

Motor Eléctrico:

- Motor trifásico, 50 Hz
- Potencia Motor: 21 Kw
- Velocidad: 1450 r.p.m. 4 Polos
- Consumo 39 Amp.
- Incluye Tablero

Codos de Descarga:

- 6" estándar para manguera.

Peso:

- 155 Kg, sin cable.

Material:

- Eje: Acero Inoxidable
- Impulsor: Fundición blanca.
- Colador: Acero Inoxidable
- Carcasa: Aluminio.

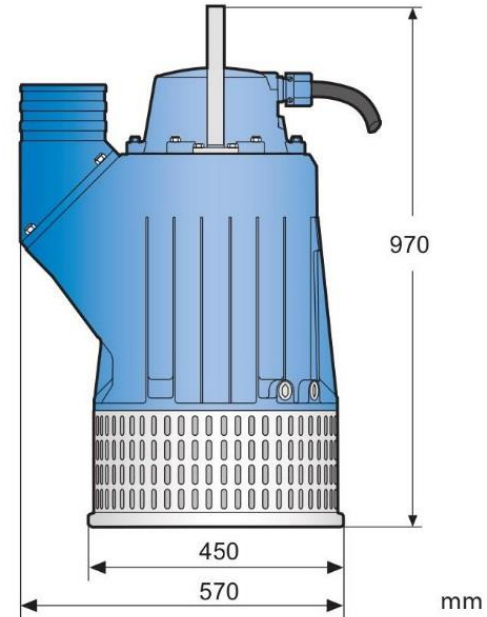

ISIVAL

ingeniería ltda

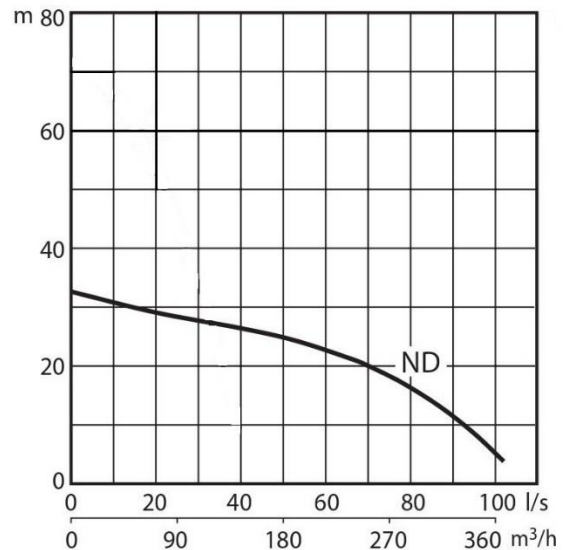



WWW.ISIVAL.CL